

# SBP-301HM5

吊り下げ取り付け用専用マウント



## 製品仕様

機構仕様	材質	アルミニウム
	外形寸法	φ144 × 51(H) mm
	質量	197 g
	色	アイボリー
	適用パイプ径	1.5"パイプ用
適用カメラ	XNP-6040H	
	QNV-6070R/6071R/7080R/7081R	
	HCV-7070R/6080R/6070R	
	LNV-6071R	
	SNV-L6083R	
	SCV-6083R/6023R/2082/5082	
SND-7084R/7084/6084R/6084/6083/5084R/5084/5083		
SCD-6081R		

## 主な特徴

- ドーム型カメラの吊り下げ取付け時に使用する専用マウントです。

## 外観図

単位：mm

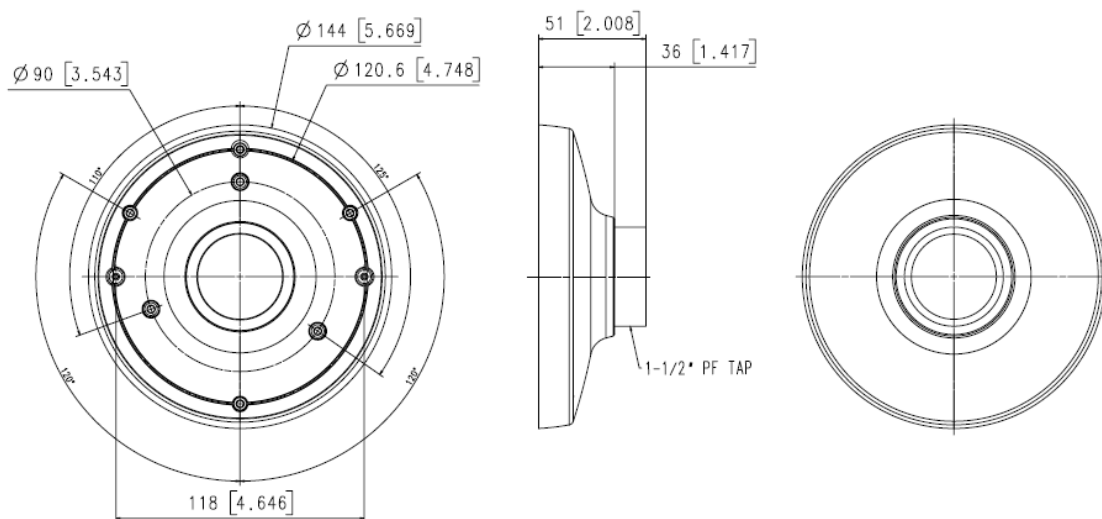

## 取り付け

単位：mm

### バンドルドーム

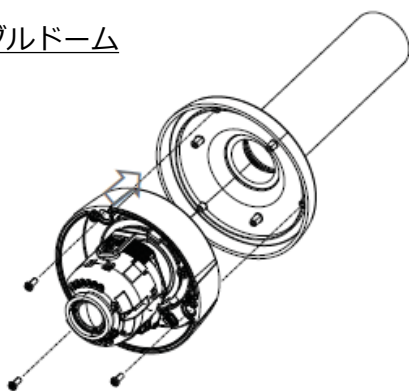

### インドアドーム

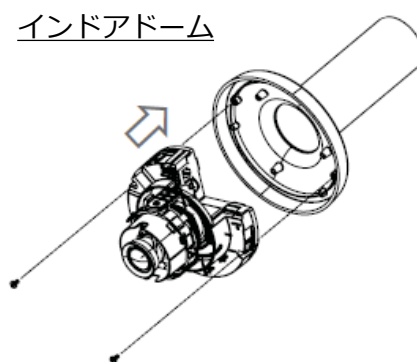

※ 本仕様は予告なく変更することがあります。

区分	発行	Ver.
CAM	2019/7/1	1.0