

製品仕様書	製品名	型式
	天井&壁面取付金具	<b>SBP-300TM1</b>

**特長**

- \* SBP-300TM1 は、ドーム型カメラを天井および壁面に取付け時に使用します。
- \* この金具を利用して天井および壁面に斜めに(20°)カメラを設置することができます。

**定格**

材質	PC(ポリカーボネート)
外形寸法	φ147.4 × 58.4(H)
質量 (g)	115g
色	アイボリー
適用カメラ	SNF-8010VMN、XNF-8010RVN、PNF-9010RVN

**外形寸法図**

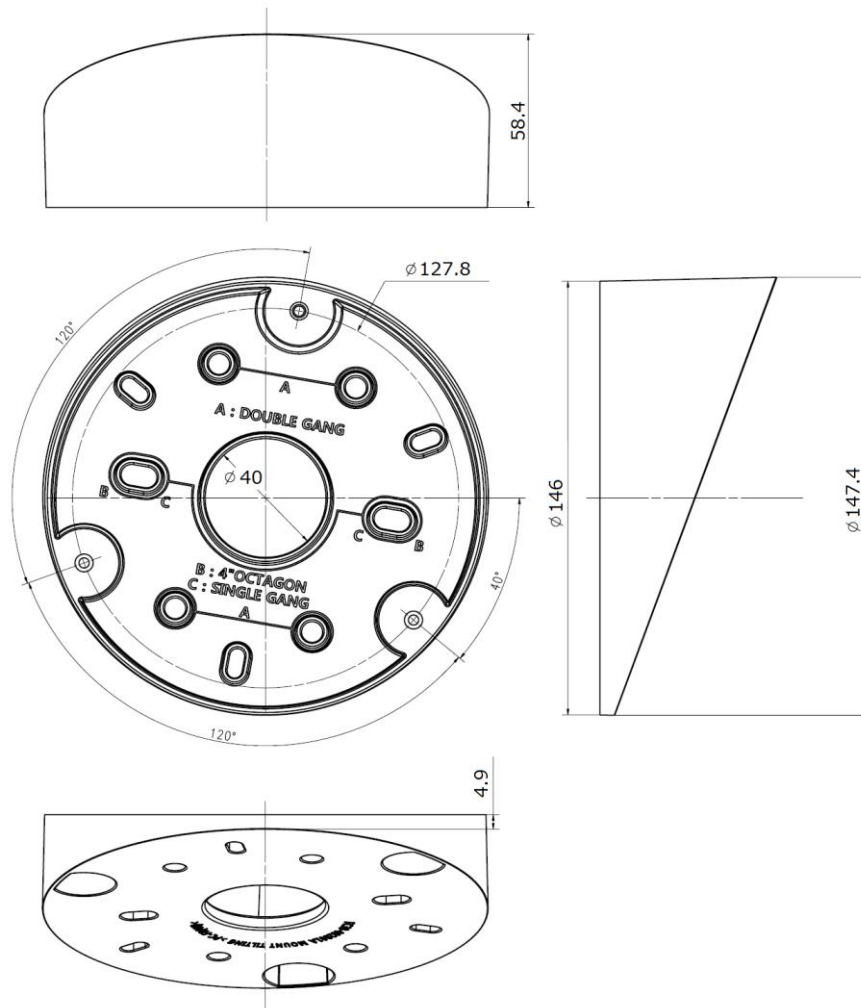

単位：mm

※ 本仕様は予告なく変更することがあります

区分	 株式会社 <b>ティービーアイ</b>	発行	改版
		2019.02.08	0