

# KTC-EN5022NV

HD-SDI 2M WDR IR ハウジング一体型 カメラ



## 主な特徴

- 2Mピクセルハウジング一体型カメラ
- HD-SDI/EX-SDI 1.9/EX-SDI 2.0
- 1080 30P/720 30P/720 60P
- AC24V/DC12V
- 屋外設置対応 IP66 防水規格

## 外観図

単位 : mm

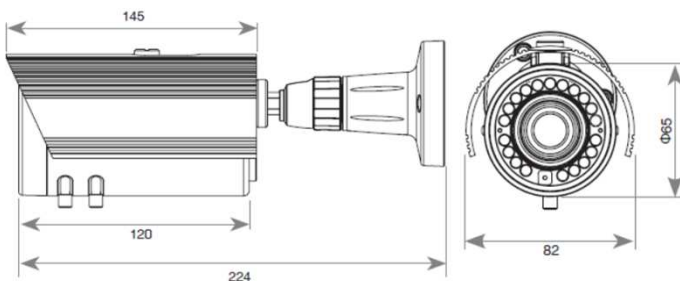

## インターフェース図

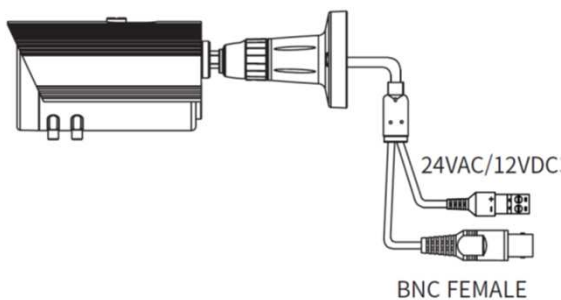

2P端子台 : 24VAC/DC12V  
BNCメス:HD-SDI/EX-SDI 1.9/EX-SDI 2.0

## 製品仕様

カメラ	撮像素子	1/2.8" CMOS SONY STARVIS	
	有効画素	1945×1097	
	走査方式	プログレッシブ	
	電子シャッター	1/30s~1/30000s	
	アイリス	DCサーボ方式	
	最低照度	カラー時 0.1ルクス ( F1.6, AGC:33dB,) 白黒 : IR ON 0ルクス	
	IR照射距離	30m	
	レンズ	2.8~12mm F1.6	
	画角	水平画角 : 115.4° ~ 35.8° 垂直画角 : 59.2° ~ 20.0°	
	Day/Night機能	自動、手動 (カラー、白黒)	
	WDR	サポート	
	BLC	サポート	
	HLC	サポート	
	E-FLIP	上下、左右反転	
	ホワイトバランス	自動/屋内/屋外	
	Defog (霧除去)	オート、マニュアル、オフ	
	デジタルNR	3D DNR	
設置画角調整	縦、横、回転の3軸調整		
ビデオ	ビデオインターフェース	HD-SDI/EX-SDI 1.9/EX-SDI 2.0 切り替え式	
	解像度	1080 30P/720 30P/720 60P	
インターフェイス	画質設定機能	彩度、明るさ、彩度、コントラスト、ワイドダイナミック、シャープネス、NRなど、OSDメニューで調整可能 OSD : 本体小型ボタンで操作	
	ビデオ	HD-SDI (BNC ×1)	
仕様	電源	小型端子台 AC24V/DC12V	
	動作温度	-10℃~50℃	
	動作湿度	~80%	
	電源	DC12V/AC24V ±10%	
	消費電力	最大 : 4.30W (AC24V) : 4.56W (DC12V)	
	寸法	Ø 65mm×120mm	
	重量 (ネット)	約700g	
	防水グレード	IP66	
	付属品		オペレーションマニュアル 取付けネジ (タッピングネジ 3本)、Lレンチ サンバイザー、サンバイザー取り付けネジ、 VBS電源ケーブル

※ 本仕様は予告なく変更することがあります。

区分	発行	Ver.
CAM	2018/9/3	1.0