

製品仕様書	製 品 名	型 式
	スピードドームカメラ用屋外ハウジング	STH-1000PO

特 長

- * STH-1000PO は、PTZ ドームカメラ SPD-1000N 用のインテリア-屋外ハウジングで、容易な設置が可能です。
- * きれいなデザインと優れた防埃、防水の耐久性を持っています。

定 格

使用温度	-20 ~ +50 、
使用湿度	0 % ~ 90 % RH
材 質	
屋外ハウジング	AL
デコレーションリング	ALDC 12
ドームカバー	ポリカーボネート
供給電源	(但し、電源入力アダプター別途販売：STA-100)
内部ファン	AC24V、0.06A、動作温度 45 以下、
内部ヒータ	AC24V、0.8A、動作温度 10 以下
防埃/防水規格	IP66
外形寸法	243() × 281(H)mm
質 量	約 3.2 kg
付 属 品	ネジ (4EA)、 BH MS M4 × L6 (mm)

外形寸法図

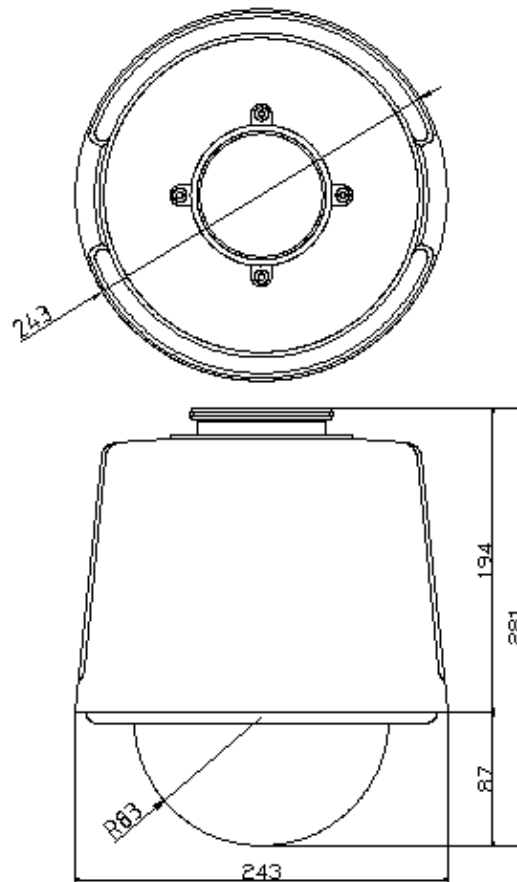

単位 : mm

本仕様は予告なく変更することがあります

区 分	 株式会社 ティービーアイ	発 行	改 版
ACC		2009:07:29	0