

製品仕様書	製品名	型式
	1.3M ネットワークドームカメラ(天井埋め込み型)	SND-5080FN

特長

- * 1.3メガピクセルドーム型ネットワークカメラ
- * H.264/ MPEG-4/ MJPEG マルチコーデック支援
- * インテリジェント映像分析
- * PoE 対応
- * 2.8~10mm メガピクセルバリフォーカルレンズ(F1.2)

定格

カメラ部

撮影方式	カラー/白黒	カラー
画像	撮影素子	1.3メガ画素プログレッシブスキャンCMOS
	素子サイズ	1/3インチ
	走査方式	プログレッシブスキャン
	画素数 合計	1,384 (H) × 1,076 (V) 、 1.49M画素
	有効	1,329 (H) × 1,049 (V) 、 1.39M画素
最低被写体照度	カラー 感度OFF時	0.3Lux (F1.2, 50 IRE)
	白黒 感度OFF時	0.01Lux (F1.2, 50 IRE)
機能	プライバシーマスク	ON/OFF (12ゾーン設定)
	ダイナイト	カラー/白黒/自動 (ICR)
	逆光補正	BLC/HLC/SSDR/Off
	電子シャッター速度	自動 (1/30~30,000sec) /A,FLK/手動
	Gain制御	低/標準/高/手動
	感度アップ (フレーム統合)	自動/OFF (60×まで選択可)
	2D+3Dノイズフィルタ (SSNR)	ON/OFF (レベル調整)
	ホワイトバランス	ATW/AWC/手動/屋内/屋外
オンスクリーン表示	あり (カメラチルト対応)	
映像出力	VBS 1.0Vp-p	
S/N比	50dB	
レンズ	焦点距離	2.8~10mm
	ズーム比	3.6×
	口径比	F1.2
	画角	水平：94.6° (W端) ~28.8° (T端) /垂直：68.4° (W端) ~21.6° (T端)
	駆動方式	AI (DC)
	マウント方式	ボードマウント
使用条件	動作温度	-10℃~+50℃ (+14-F~+122-F)
	動作湿度	0%~90% RH
電源	電源要件	デュアル (12V DC/24V AC) 、 PoE
	消費電力	最大7W
	LED表示	あり
物理的仕様	寸法	SND-5080 : φ133×130mm SND-5080F : φ160×125mm
	質量	SND-5080 : 約525g/SND-5080F : 約765g
	色/ケース	白/プラスチック

※ 本仕様は予告なく変更することがあります。

区分	 株式会社 ティービーアイ	発行	改版
CAM		2011.5.30	0

製品仕様書	製品名		型式
	1.3M ネットワークドームカメラ(天井埋め込み型)		SND-5080FN
ネットワーク部			
ネットワークボード	OS	組込みLinux	
	ハードウェア	フラッシュメモリー：128Mバイト RAM：256Mバイト イーサネット：RJ-45 (10/100 Base-T) 映像出力：VBS 1.0Vp-p 音声：ライン入力/ライン出力 SDメモリースロット：あり (SD/SDHC) PoE：対応 (IEEE802.3af)	
アラーム	入力/出力	1回路/1回路 (リレー)	
映像	圧縮方式	H.264/MPEG-4/MJPEGマルチコーデック	
	解像度	SXGA：1280×1024 HD (16：9)：1280×720P SVGA：800×600 VGA：640×480 QVGA：320×240	
	最大フレームレート	SXGA：22fps, HD/SVGA/VGA/QVGA：30fps	
	H.264/MPEG-4品質	圧縮：5～100 (20段階)、 ターゲットビットレート (CBR モードのみ)：1～10レベル	
	MJPEG品質	1～20レベル	
	ビットレート制御	H.264/MPEG-4：VBR/CBR、MJPEG：VBR	
	ストリーミング	H.264/MPEG-4/MJPEGマルチストリーミング (同時個別ストリーミング)	
音声	圧縮方式	G.711 u-law	
	双方向通信	あり	
モーション検知	インテリジェントモーション検知	シーン変更、仮想ライン、侵入/退出、出現/消失	
プロトコル	IP	IPv4/IPv6	
	ネットワークプロトコル	IPv4：TCP/IP, UDP/IP, RTP (UDP), RTP (TCP), RTSP, NTP, HTTP, HTTPS, SSL, DHCP, FTP, SMTP, ICMP, IGMP, SNMPv1/v2c/v3 (MIB-2), ARP, DNS, DDNS, ONVIF IPv6：TCP/IP, HTTP, HTTPS, SSL, DHCP	
	ストリーミング	ユニキャスト、マルチキャスト	
	セキュリティ	HTTPS (SSL) ログイン認証、ダイジェストログイン認証、IPアドレスフィルタリング、ユーザーアクセスログ	
	DDNS	Samsung DDNSサービスと公開DDNSサービスをサポート	
接続	最大ユーザーアクセス	ユニキャストモードで最大10ユーザー、マルチキャストモードで最大20ユーザー	
	ユーザーアクセスレベル	管理者：フルコントロール権限 ゲスト：ライブ監視のみ 追加ユーザー：個々に権限を設定可	
イベント管理	アラーム入力	アラーム前/後の画像バッファリング、画像記録：SDメモリー	
	インテリジェント映像検知	イベント通知、アラーム出力、電子メールによる通知	
	スケジュール	JPEG画像転送：FTP、画像記録：SDメモリー	
Webブラウザ (初級)	対応OS	Windows XP、VISTA 7、Mac OS	
	対応ブラウザ	Internet Explorer 6.0以降、Firefox、Google Chrome、Safari	
	PTZコントロール	メガピクセル解像度対応デジタルPTZ	
	プラグイン	MS SilverLight 4.0	
	UIの言語	英語、仏語、独語、スペイン語、イタリア語、中国語、韓国語、ロシア語、日本語、スウェーデン語、デンマーク語、ポルトガル語	
	ソフトウェアのアップグレード	WebビューワーのUIを使用	
ビデオプレイヤー	RTP/RTSPストリーミング	Quicktime、VLCプレイヤー	
映像管理ソフトウェア		Samsung CMSソフトウェア、サードパーティ製ソフトウェア	
アプリケーション	IPのインストール	すべてのSamsung製IPデバイス向けIPインストーラ	
※ 本仕様は予告なく変更することがあります。			
区分			発行
CAM			2011. 5. 30
			改版
			0

製品仕様書	製品名	型式
	1.3M ネットワークドームカメラ(天井埋め込み型)	SND-5080FN

外形寸法

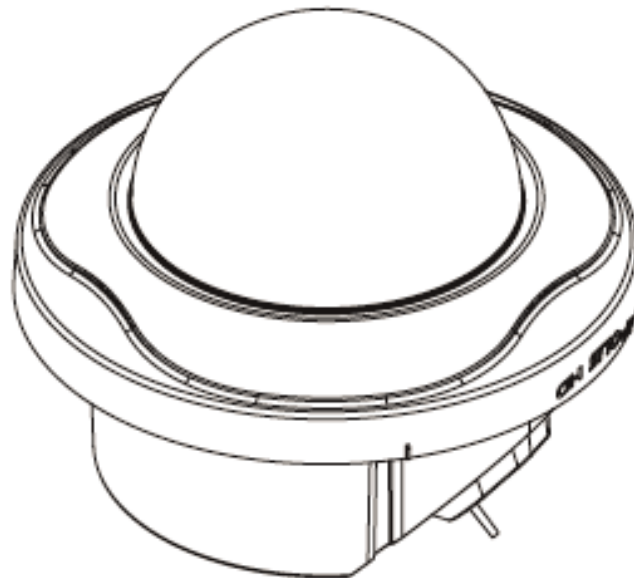
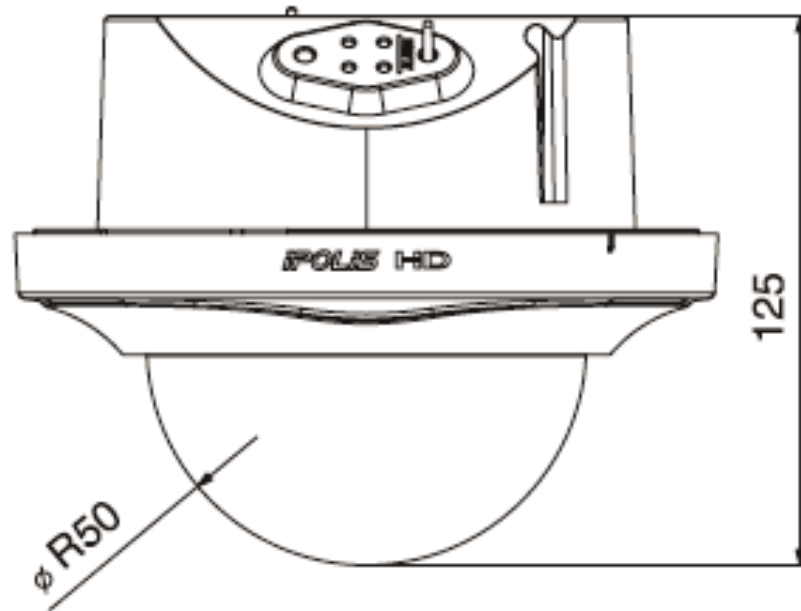

単位 : mm

※ 本仕様は予告なく変更することがあります。

区分	 株式会社 ティービーアイ	発行	改版
CAM		2011. 5. 30	0